

Jahrgang 2009

Qualifikationsverfahren
**Multimediaelektroniker /
Multimediaelektronikerin**

Allgemeine Berufsarbeiten (Teilprüfung)

**Pos. 3 Installations-, Wartungs-
& Serviceeinstellarbeiten**

Name

.....
Vorname
.....

Kandidatennummer

.....
Datum
.....

Zeit 1 Stunde

Hilfsmittel - Taschenrechner
- Eigenes Werkzeug

Notenskala **Maximale Punktezahl: 36**

34,5 - 36	Punkte = Note 6,0
31 - 34	Punkte = Note 5,5
27 - 30,5	Punkte = Note 5,0
23,5 - 26,5	Punkte = Note 4,5
<u>20 - 23</u>	<u>Punkte = Note 4,0</u>
16,5 - 19,5	Punkte = Note 3,5
13 - 16	Punkte = Note 3,0
9 - 12,5	Punkte = Note 2,5
5,5 - 8,5	Punkte = Note 2,0
2 - 5	Punkte = Note 1,5
0 - 1,5	Punkte = Note 1,0

Erreichte Punktezahl	Note

Namen der Experten/Expertinnen (Blockschrift)

Unterschrift der Experten/Expertinnen

.....
.....

Expertenbericht ausgefüllt

Sperrfrist: Diese Prüfungsaufgaben dürfen nicht vor dem 1. September 2010 zu Übungszwecken verwendet werden !

Erarbeitet durch: Arbeitsgruppe für Prüfungsfragen im Beruf Multimediaelektroniker/in
Herausgeber: SDBB, Abteilung Qualifikationsverfahren, Bern

1.	Aufgabenstellung	Max. Punkte
	<p>Einleitung</p> <p>Der Kunde Meier ist ins Nachbardorf umgezogen. In der neuen Wohnung sind weder ein Sat- noch ein Antennen-Anschluss vorhanden.</p> <p>Der Kunde will:</p> <ul style="list-style-type: none"> - den bei Ihnen gekauften DVB-T-Empfänger, die Wandhalterung und das Scart-Umschaltpult installieren lassen. - dass sein Scart-Umschaltpult (mechanisch fixiert) montiert wird. - das vorhandene Fernsehgerät ohne sichtbare Kabel (Kabelkanal) an der Wand montieren lassen. - die vorhandene Türüberwachungsanlage an das Fernsehgerät anschliessen lassen. Es ist darauf zu achten, dass der Ton auf beiden Lautsprechern wiedergegeben wird. <p>Sie erhalten von Ihrem Berufsbildner den Auftrag, das Material zu liefern und die nötigen Arbeiten auszuführen. Beheben Sie allfällige Störungen und beschriften Sie das Umschaltpult.</p>	
1.1	Montieren Sie die Wandhalterung, den Kabelkanal und das Scart-Umschaltpult.	12
1.2	Montieren Sie den Scartstecker und verkabeln Sie die Türüberwachung.	8
1.3	Verkabeln Sie den DVB-T Empfänger und nehmen Sie ihn in Betrieb.	2
1.4	Hinterlassen Sie einen kundenoptimierten Gesamteindruck.	8
1.5	<p>Erstellen Sie einen Arbeitsrapport (siehe Beilage)</p> <ul style="list-style-type: none"> a) Alle ausgeführten Arbeiten müssen aufgeführt werden. b) Sämtliche Preisangaben müssen angegeben werden. 	6
Pos. 3: Total Maximale Punkte		36

Geräte und Hilfsmittel

- Bereitgestelltes Material
- Mitgebrachtes Werkzeug
- Taschenrechner

Zeit

Zur Lösung der Aufgaben 1.1 – 1.5 steht Ihnen **1 Stunde** zur Verfügung.

Das Experten-/Expertinnenteam wünscht Ihnen viel Erfolg!

Installationsaufbau:

Endausbau:

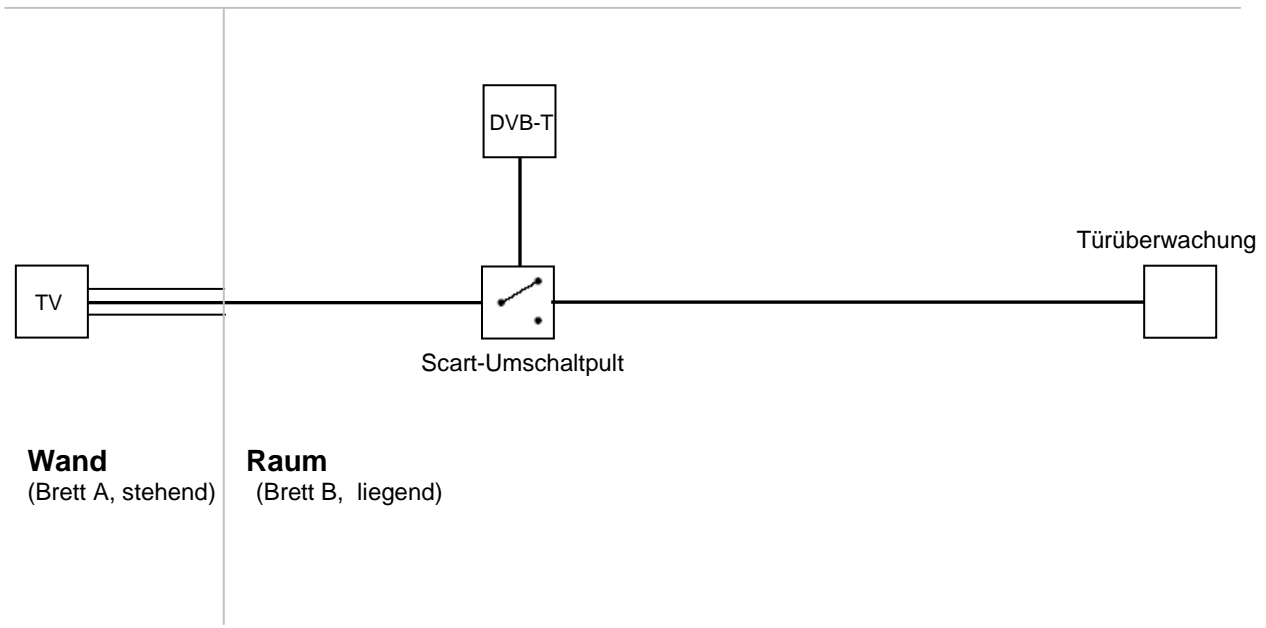

Name:	Vorname:	Nr.:
-------------	----------------	------------

Arbeitsrapport

Verrechnen: <input type="checkbox"/>	Garantie: <input type="checkbox"/>	Offerte: <input type="checkbox"/>
Name: Meier	Vorname: Hans	
Str./Nr.: Lorrainestrasse 58	PLZ / Ort: 3000 Bern	
Tel. P.: 031 / 923 45 67	Tel. G.: 031 / 987 65 43	

Artikel:	Marke:	Modell:	Ser.-Nr.:
Installation: <input type="checkbox"/>	Reparatur: <input type="checkbox"/>		

Artikel:	Marke:	Modell:	Ser.-Nr.:
Installation: <input type="checkbox"/>	Reparatur: <input type="checkbox"/>		

Ausgeführte Arbeiten	aus-/eingebaut	abgestimmt	eingestellt	ersetzt	installiert	gereinigt	montiert	repariert
	Bedienteil							
Bildgeometrie								
Chassis								
Gehäuse								
Gerät								
Laufwerk								
NF-Teil								
Optik								
Stecker								
Fernbedienung								

Anz.	Material	Fr. / Stk.	Kosten (Fr.)

Bemerkungen:

Arbeit	Datum	Techniker	Std.	Tarif/Std.	Aufwand (Fr.)
Service					
Werkstatt					
Abholen					
Zustellen					
Wegpauschale					

Abschlusskontrolle:

Total (Fr.)

2. Preisliste

2.1 Stundentarife Multimediaelektroniker Lernende

Lehrjahr	Stundenansatz (Fr.)
1	50.00
2	60.00
3	70.00
4	80.00

2.2 Wegpauschale:

Fr. 60.00

2.3 Materialpreise

Material	Beschreibung	Einheit	Preis (Fr.)
DVB-T Empfänger		Pro Stück**	120.00
Scart-Umschaltpult		Pro Stück**	50.00
Wandhalterung		Pro Stück**	50.00
Kabelkanal	Alle Farben und Dimensionen	Pro Meter*	2.00
Scartstecker		Pro Stück	5.00
Scartkabel	Alle Längen	Pro Stück	20.00
DVB-T Antenne		Pro Stück**	48.00
Videokabel	75 Ohm	Pro Meter*	2.20
Audiokabel		Pro Meter*	1.50
Audio – Videokabel	75 Ohm	Pro Meter*	8.40
Überwachungskamera		Pro Stück	90.00
Netzteil		Pro Stück	32.00
Kleinmaterial		Pauschal	15.00

* Mindestverrechnung: Es werden jeweils nur ganze Meter verrechnet (auch angebrauchte)

** Preis inkl. Lieferung, jedoch ohne Montage

Alle Preise verstehen sich inkl. 7.6 % MwSt.